

# AC-K SERIES

## AC-K型シャーシ補強金具

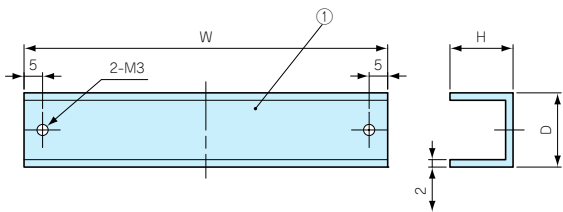

AC-K外觀寸法図



シャーシ補強金具取付図

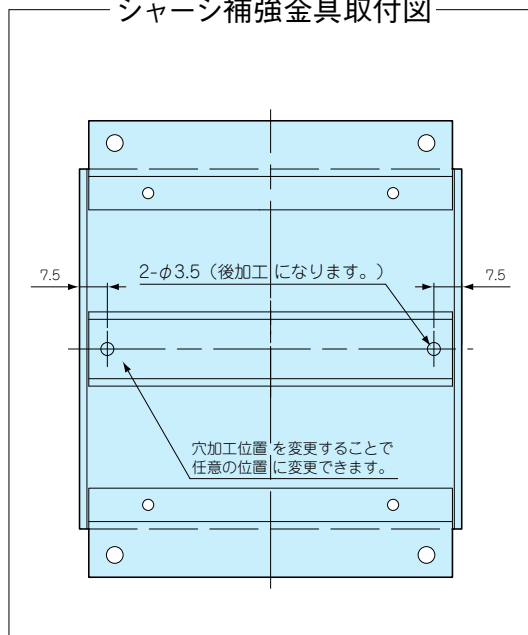

### 特徴

- シャーシに荷重を掛けた場合などのシャーシ中心部のたわみを防ぐための補強金具としてお使い下さい。  
(実際に採用される場合は、必ず製品の耐荷重試験で確認して下さい。)
- シャーシに取り付ける場合はシャーシに穴加工が必要になります。

### 構成内容

照番	名称	個数	材質	色/表面処理
1	シャーシ補強金具	1	A1050 t2.0	無処理

付属ビス：M3×8バインドニッケル×2  
M3平ワッシャーニッケル×2

### 機種内容

型番	W	H	D	t	対応機種	標準価格
AC-K 98	98	17	20	2.0	AC12-16 AC12-23	460
AC-K 138	138	17	20	2.0	AC16-16 AC16-23 AC16-33	540
AC-K 178	178	17	20	2.0	AC20-16 AC20-23 AC20-33 AC20-43	590
AC-K 238	238	17	20	2.0	AC26-16 AC26-23 AC26-33 AC26-43	620
AC-K 298	298	17	20	2.0	AC32-23 AC32-33 AC32-43	700
AC-K 348	348	17	20	2.0	AC37-23 AC37-33 AC37-43	770
AC-K 408	408	17	20	2.0	AC43-23 AC43-33 AC43-43 AC43-55	850
AC-K 478	478	17	20	2.0	AC50-23 AC50-33 AC50-43 AC50-55	890



型番目次/  
Photo INDEX



プラスチック  
ケース



防水・防塵  
樹脂ボックス



防水・防塵 アルミ/  
ステンレスボックス



端子ボックス/  
防水コネクタ



アルミシャーシ  
ケース



アルミフレーム/  
ヒートシンクケース



メタルケース



フルサイズ  
ケース



ラックケース/  
サブラック



機櫃/  
ラックパネル



電池ボックス/  
ホルダー



アクセサリ/  
シート/  
耐熱部品



機構材



カスタム製品



技術資料



標準価格表